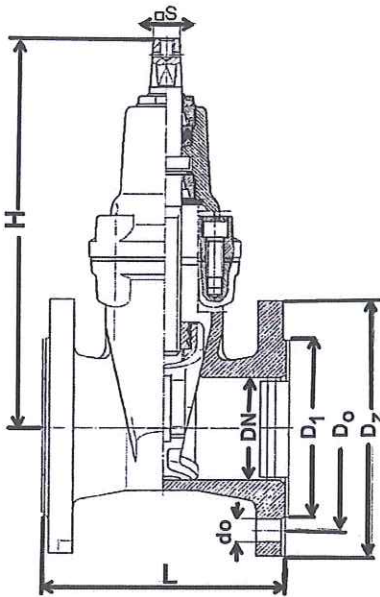

**Fig. 023 / 55 PN25**  
**ACS**



**Vanne à passage direct**

- Corps méplat
- Fonte EN-GJS500-7
- Fermeture sens horaire
- Opercule surmoulé EPDM
- Pour les eaux potables et autres fluides non-agressifs

**Gate valve**

- Flat Body
- Ductile iron EN-GJS500-7
- Closing close wise
- Wedge coated with EPDM
- For drinking water and other non aggressive medium

**KeilflachSchieber**

- Sphéroguss EN-GJS500-7
- Schliessung nach rechts
- Keil mit EPDM beschichtet
- Für Trink Wasser und anderen nicht aggressive Flüssigkeiten

**Dimensions selon la Norme EN 558-1 série 14**

**Length according to EN 558-1 series 14**

**Baulänge nach EN 558-1 serie 14**

DN	L	H	D <sub>z</sub>	D <sub>o</sub>	D <sub>1</sub>	d <sub>o</sub>	s	n	Dk Øvolant	Poids
										Weight
										Gewicht
										kg
40	140	231	150	110	84	18	14	4	160	9,5
50	150	241	165	125	99	18	14	4	160	10,7
65	170	283	185	145	118	18	17	8	160	15,3
80	180	307	200	160	132	18	17	8	160	18,8
100	190	346	235	190	156	22	19	8	200	25,2
125	200	385	270	220	184	26	19	8	250	32,8
150	210	457	300	250	211	26	19	8	250	44,6
200	230	534	360	310	274	26	24	12	250	63
250	250	633	425	370	330	30	27	12	250	99
300	270	708	485	430	389	30	27	16	250	127
350	290	820	555	490	448	33	27	16	400	230
400	310	886	620	550	503	36	32	16	400	315
500	350	1092	730	660	609	36	36	20	500	480

**Conditions de service**

**Working conditions**

**Betriebsdruck und Temperatur**

<b>Température (°C)</b>	<b>80</b>
<b>Pression / Pressure / Druck (bar)</b>	<b>25</b>

**Matières / Materials / Material**

- Corps :** EN-GJS500-7
- Chapeau :** EN-GJS500-7
- Opercule :** EN-GJS500-7 - EPDM
- Tige :** X20 Cr13
- Volant :** EN-GJS500-7
- Joint de chapeau :** EPDM
- Joint torique :** EPDM

- Body :** EN-GJS500-7
- Bonnet :** EN-GJS500-7
- Wedge :** EN-GJS500-7 - EPDM
- Stem :** X20 Cr13
- Handwheel :** EN-GJS500-7
- Bonnet gasket :** EPDM
- O-ring :** EPDM

- Gehäuse :** EN-GJS500-7
- Deckel :** EN-GJS500-7
- Keil :** EN-GJS500-7 - EPDM
- Spindel :** X20 Cr13
- Handrad :** EN-GJS500-7
- Dichtung Gehäuse/Deckel :** EPDM
- O-Ring :** EPDM

04-2013