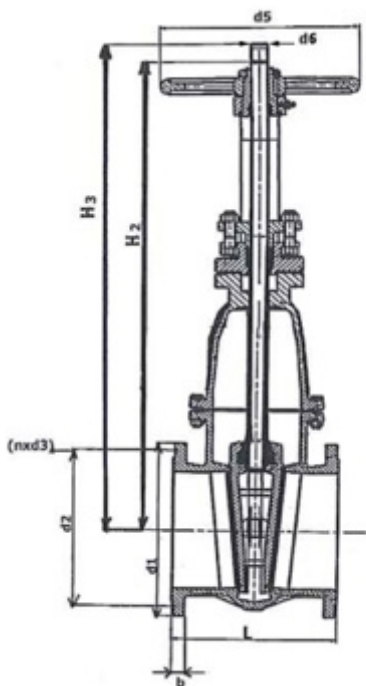

**Fig. 012 / 30 PN 16**



**Vanne à passage direct**

- Fonte EN GJS-400
- Tige extérieure
- Contacts Bronze
- Pour les agents non-agressifs

**Gate valve**

- Ductile iron EN GJS-400
- Outside stem
- Seats in Bronze
- For non aggressive medium

**Keilflachschieber**

- Spherguss EN GJS-400
- Aussen Spindel
- Bronze dichtend
- Für nicht aggressive Flüssigkeiten

**Dimensions selon la Norme EN 558-1 série 14**

Length according to EN 558-1 series 14

Baulänge nach EN 558-1 serie 14

DN	PN	L	H2	H3	d1	d2	nxd3	b	d5/d6	Poids – Weight - Gewicht
mm										kg
40	16	140	305	345	150	110	4x18	18	160/16	12
50	16	150	318	378	165	125	4x18	20	160/16	15
65	16	170	330	395	185	145	4x18	20	160/16	19
80	16	180	340	425	200	160	8x18	22	160/16	25
100	16	190	437	543	220	180	8x18	22	200/20	33
125	16	200	544	679	250	210	8x18	24	250/24	45
150	16	210	613	778	285	240	8x22	24	250/24	53
200	10	230	765	980	340	295	12x22	26	250/26	70
250	10	250	890	1154	405	355	12x25	26	315/26	102
300	10	270	1060	1375	460	410	12x25	28	315/28	160
350	6	290	1200	1570	520	470	16x25	30	400/32	203
400	6	310	1310	1730	580	525	16x30	32	400/32	256
500	6	350	1620	2140	715	650	20x33	34	500/36	393
600	4	390	1920	2540	780	725	20x30	30	500/27	578
700	4	430	1830	2250	895	840	24x30	32	630/32	900
800	4	470	1727	2419	1015	950	24x33	34	560/-	1352
1000	4	550	2137	2990	1230	1160	28x36	36	560/-	2585
1200	4	630	2500	3550	1455	1380	32x39	40	750/-	4275

**Conditions de service**

Working conditions

Betriebsdruck und Temperatur

<b>Température (°C) maxi</b>	<b>150</b>
<b>Pression / Pressure / Druck (Bar) maxi</b>	<b>16</b>

**Matières / Materials / Material**

- Corps** : EN GJS-400
- Chapeau** : EN GJS-400
- Opercule** : EN GJS-400
- Volant** : EN GJL-250
- Tige** : Inox (X20 CR13)
- Etanchéité de tige** : Graphite
- Etanchéité des sièges** : Bronze
- Etanchéité corps/chapeau** : Klingersil

- Body** : EN GJS-400
- Bonnet** : EN GJS-400
- Wedge** : EN GJS-400
- Handwheel** : EN GJL-250
- Stem** : Stainless steel (X20 CR13)
- Gland packing** : Graphite
- Seats** : Bronze
- Gasket body/bonnet** : Klingersil

- Gehäuse** : EN GJS-400
- Deckel** : EN GJS-400
- Keil** : EN GJS-400
- Handrad** : EN GJL-250
- Spindel** : Edelstahl (X20 CR13)
- Packung** : Graphit
- Sitzring** : Bronze
- Dichtung** : Klingersil

04-2013



ROBINETTERIE INDUSTRIELLE  
30 rue Henri Durre - 59590 RAISMES  
Tél. 33 (0)3 27 36 70 12 - Fax 33 (0)3 27 36 75 20

CE PED 97/23



www.stemat-jansen.fr

Document non contractuel